

# DOLPHIN LM 0530/0800 A

Væskeringsvakuumpumper og -kompressorer



## Robust

Anerkendt teknologi, slidstærk et-trinskonstruktion, korrosionsfrit løbehjul i rustfrit stål, direkte flangemonteret motor, ingen basisramme nødvendig, integreret flowkanal

## Pålidelig

Ekstremt høj damp- og partikeltolerance, optimeret gasflow

## Fleksibel

Vælg mellem pumpehus af støbejern (EN-GJL-200) og af rustfrit stål, AISI 316, ATEX-certificeret version tilgængelig (kat. 1(i/o) IIC T4), mulighed for anvendelse af andre driftsvæsker end vand

### Tilbehør

- Modulopbyggede pumpesæt, konfigureret til enkelt gennemløb, delvis eller total recirkulation af driftsvæsken
- Væskeseparator
- Kavitationsbeskyttelse
- Varmeveksler
- Gasejektor
- Bredt udvalg af motorer
- Kontraklapventiler
- Vakuumreguleringsventiler
- Variabelt hastighedsdrev

# DOLPHIN LM 0530/0800 A

Væskeringsvakuumpumper og -kompressorer



## Måltegning

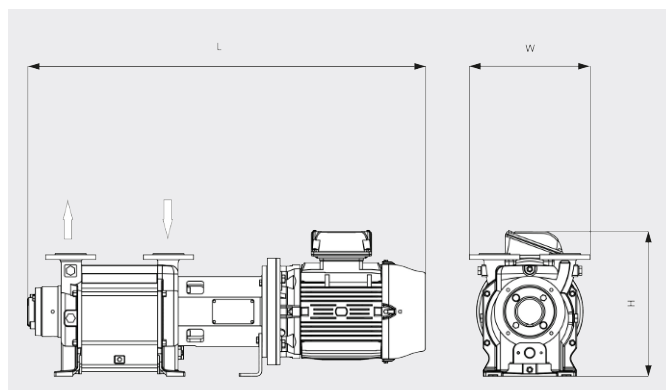

## Pumpehastighed

Tør luft ved 20 °C. Driftsvæske, vand, 15 \_\_\_ 50 Hz ..... 60 Hz  
°C. Tolerance: - 10 %, i  
overensstemmelse med HEI og Pneurop  
6612

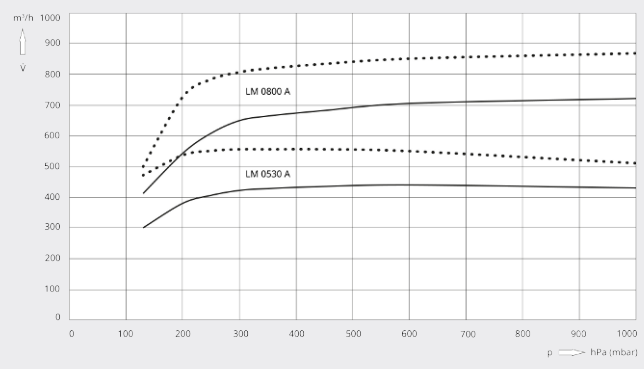

	DOLPHIN LM 0530 A	DOLPHIN LM 0800 A
Nominal pumpehastighed	440 / 556 m³/t (50/60 Hz)	722 / 867 m³/t (50/60 Hz)
Sluttryk	130 hPa (mbar) (50/60 Hz)	130 hPa (mbar) (50/60 Hz)
Maks. overtryk	1,5 bar(g) (50/60 Hz)	1,5 bar(g) (50/60 Hz)
Nominal motorklassificering	11,0 / 15,0 kW (50/60 Hz)	18,5 / 22,0 kW (50/60 Hz)
Nominal motorhastighed	1450 / 1750 min <sup>-1</sup> (50/60 Hz)	1450 / 1750 min <sup>-1</sup> (50/60 Hz)
Støjniveau (ISO 2151)	72 / 73 dB(A) (50/60 Hz)	75 / 76 dB(A) (50/60 Hz)
Cirkavægt	317 kg	340 kg
Mål (L x W x H)	1297 x 396 x 478 mm	1457 x 425 x 506 mm
Gasindsugning / udløb	DN 50 PN 10 / DN 50 PN 10	DN 65 PN 10 / DN 65 PN 10

## VIL DU VIDE MERE?

Kontakt os direkte!  
info@busch.dk eller +45 (0)87 88 07 77



KONTAKT FORM



RING NU